

# INSPIRON™

## INŠTALAČNÁ PRÍRUČKA



YOURS IS HERE



# INSPIRON™

## INŠTALAČNÁ PRÍRUČKA

Model W01B

Typ W01B001

# Poznámky, upozornenia a varovania

 **POZNÁMKA:** POZNÁMKA uvádza dôležité informácie, ktoré umožňujú lepšie využitie počítača.

 **UPOZORNENIE:** UPOZORNENIE označuje možné poškodenie hardvéru alebo stratu údajov a uvádza, ako sa vyhnúť problému.

 **VAROVANIE:** VAROVANIE označuje možné poškodenie majetku, osobné zranenie alebo smrť.

Ak ste si zakúpili počítač Dell™ radu n, odkazy na operačné systémy Microsoft® Windows® v tomto dokumente nebudú použiteľné.

---

Informácie v tejto príručke sa môžu zmeniť bez predchádzajúceho upozornenia.

© 2009 Dell Inc. Všetky práva vyhradené.

Akákoľvek reprodukcia týchto materiálov bez písomného povolenia spoločnosti Dell Inc. je prísne zakázaná.

Ochranné známky použité v texte: *Dell*, logo *DELL*, *YOURS IS HERE*, a *DellConnect* sú ochranné známky spoločnosti Dell Inc.; *Intel*, *Pentium* a *Celeron* sú registrované ochranné známky a *Core* je ochranná známka spoločnosti Intel Corporation v USA a/alebo iných krajinách; *Microsoft*, *Windows*, *Windows Vista* a logo tlačidla Štart systému *Windows Vista* sú buď ochranné známky, alebo registrované ochranné známky spoločnosti Microsoft Corporation v USA a/alebo iných krajinách; *Bluetooth* je registrovaná ochranná známka vo vlastníctve spoločnosti Bluetooth SIG, Inc. a spoločnosť Dell ju používa na základe licencie.

Iné ochranné známky a obchodné názvy môžu byť v tomto dokumente použité v odvolaní sa na subjekty uplatňujúce si nároky na svoje známky a názvy, alebo na svoje výrobky. Dell Inc. sa zrieka akéhokoľvek vlastníckeho nároku k iným než vlastným ochranným známkam a obchodným názvom.

Jún 2009

P/N K5FXM

Rev. A00

# Obsah

<b>Nastavenie počítača Inspiron One . 5</b>	Funkcie z pohľadu zozadu. . . . . 25
Pred nastavením počítača . . . . . 5	Konektory zadného panela . . . . . 27
Pripojte klávesnicu a myš . . . . . 6	Funkcie displeja . . . . . 29
Pripojte napájací kábel . . . . . 7	Funkcie softvéru . . . . . 31
Pripojte sieťový kábel (voliteľné). . . . . 8	Dell Dock . . . . . 35
Nastavte podstavec počítača. . . . . 10	<b>Riešenie problémov. . . . . 36</b>
Stlačte hlavný vypínač. . . . . 11	Zvukové signály . . . . . 36
Nastavenie systému Microsoft	Problémy so sieťou . . . . . 37
Windows . . . . . 12	Problémy napájania. . . . . 38
Pripojenie na internet (voliteľné) . . . . . 13	Problémy s pamäťou . . . . . 40
<b>Používanie počítača Inspiron One 16</b>	Blokovanie a problémy so softvérom 40
Funkcie z pohľadu sprava . . . . . 16	<b>Používanie nástrojov technickej</b>
Tlačidlá a konektory pravého	<b>podpory . . . . . 43</b>
panela . . . . . 18	Centrum technickej podpory Dell . . . . . 43
Funkcie z pohľadu zľava . . . . . 21	Systémové hlásenia . . . . . 44
Používanie optickej jednotky . . . . . 23	

## Obsah

Sprievodca pri riešení problémov s hardvérom . . . . .	46	Automatizovaná služba stavu objednávky . . . . .	63
Dell Diagnostics . . . . .	47	Informácie o produkte . . . . .	63
<b>Obnovenie vášho operačného systému . . . . .</b>	<b>52</b>	Vrátenie položiek na záručnú opravu alebo vrátenie peňazí . . . . .	64
Obnovenie systému . . . . .	53	Skôr než zavoláte . . . . .	65
Dell Factory Image Restore . . . . .	54	Kontaktovanie spoločnosti Dell . . . . .	67
Preinštalovanie operačného systému . . . . .	56	<b>Hľadanie ďalších informácií a zdrojov . . . . .</b>	<b>68</b>
<b>Pomocník . . . . .</b>	<b>59</b>	<b>Základné technické údaje . . . . .</b>	<b>70</b>
Technická podpora a služba pre zákazníkov . . . . .	60	<b>Príloha . . . . .</b>	<b>74</b>
DellConnect . . . . .	61	Oznámenie o výrobku Macrovision . . . . .	74
Online služby . . . . .	61	<b>Register . . . . .</b>	<b>75</b>

# Nastavenie počítača Inspiron One

Táto časť ponúka informácie o nastavení počítača Inspiron™ One.

 **VAROVANIE:** Skôr ako začnete s ktorýmkoľvek postupom v tejto časti, osvojte si bezpečnostné pokyny, ktoré boli dodané s počítačom. Ďalšie informácie o bezpečnosti a overených postupoch nájdete na stránke so zákonnými požiadavkami portálu [www.dell.com](http://www.dell.com) na adrese [www.dell.com/regulatory\\_compliance](http://www.dell.com/regulatory_compliance).

 **POZNÁMKA:** Servisný štítok vášho počítača je umiestnený v jeho zadnej časti. Tento kód použite na identifikáciu vášho počítača v prípade, že navštívite webovú lokalitu Dell Support alebo kontaktujete technickú podporu.

## Pred nastavením počítača

Pri umiestňovaní počítača zaistite, aby ste umožnili jednoduchý prístup k zdroju napájania, ovládacím prvkom a pripojeniam na pravej strane, dostatočné vetranie a rovný povrch, na ktorý počítač umiestnite.

Zablokovanie prietoku vzduchu okolo počítača Inspiron One môže spôsobiť jeho prehriatie. Prehriatiu môžete zabrániť tak, že zachováte vzdialenosť aspoň 10,2 cm (4 palce) na zadnej strane a minimálne 5,1 cm (2 palce) na všetkých ostatných stranách. Zapnutý počítač za žiadnych okolností neumiestňujte do uzatvoreného priestoru, ako napr. skrinka alebo zásuvka.

## Pripojte klávesnicu a myš

Pripojte klávesnicu a myš USB ku konektorom USB počítača.

**POZNÁMKA:** Ak ste si kúpili bezdrôtovú myš alebo klávesnicu spolu s počítačom, pripojte prijímač USB do konektora USB. Ďalšie informácie nájdete v dokumentácii, ktorá bola dodaná s vašou klávesnicou a myšou.

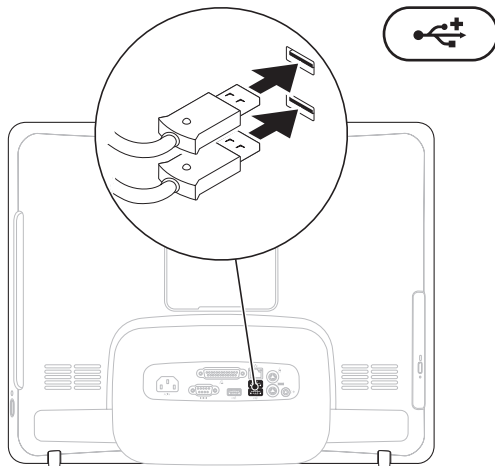



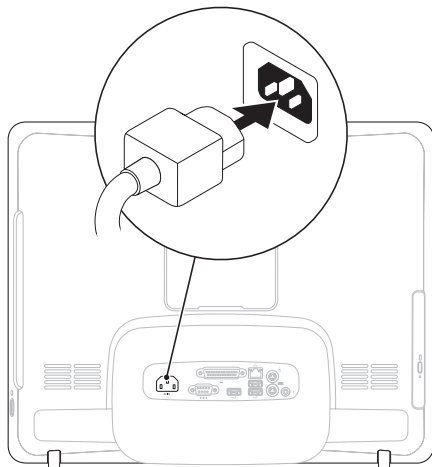

## Pripojte napájací kábel

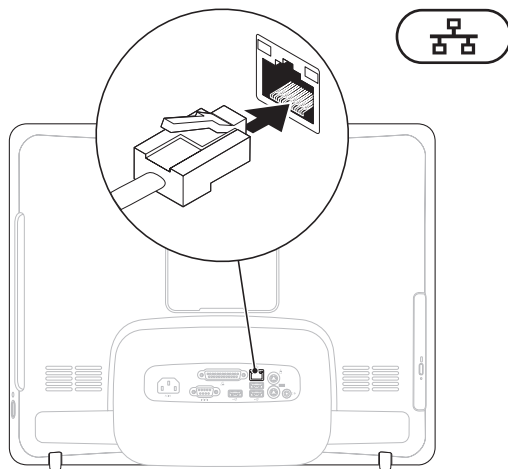

## Pripojte sieťový kábel (voliteľné)



Sieťové pripojenie nie je nutné na dokončenie nastavenia počítača, ale ak máte existujúce sieťové alebo internetové pripojenie pomocou kábla (napríklad domáci káblový modem alebo konektor siete Ethernet), môžete ho pripojiť teraz.

 **POZNÁMKA:** Na pripojenie ku konektoru siete používajte iba kábel siete Ethernet (konektor RJ45). Nezapájajte telefónny kábel do konektora siete (konektor RJ11).

Ak chcete pripojiť počítač do siete alebo k širokopásmovému zariadeniu, pripojte jeden koniec sieťového kábla buď k sieťovému portu, alebo k širokopásmovému zariadeniu. Pripojte druhý koniec sieťového kábla ku konektoru siete (konektor RJ45) na zadnom paneli počítača. Sieťový kábel je bezpečne pripojený, keď budete počuť zacvaknutie.

## Nastavte podstavec počítača

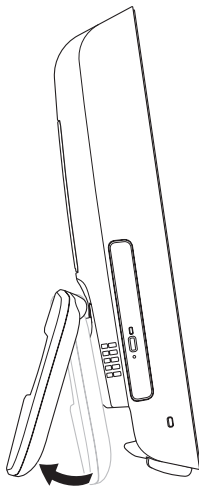

**VAROVANIE:** Na prenášanie počítača nepoužívajte podstavec.

**POZNÁMKA:** Pred použitím počítača s nástenným uchytením VESA, musíte zatvoriť podstavec.

Potiahnutím podstavca nastavíte displej do pohodlného zobrazovacieho uhla. Pri otvorení alebo zatvorení podstavca môžete počuť zreteľné kliknutie. Váš počítač podporuje nástenné uchytenia VESA certifikované UL. Na správne uchytenie použite štyri skrutky (každá) s priem. 4 mm, stúpaním závitú 0,7 mm x dĺžkou 10 mm.

## Stlačte hlavný vypínač

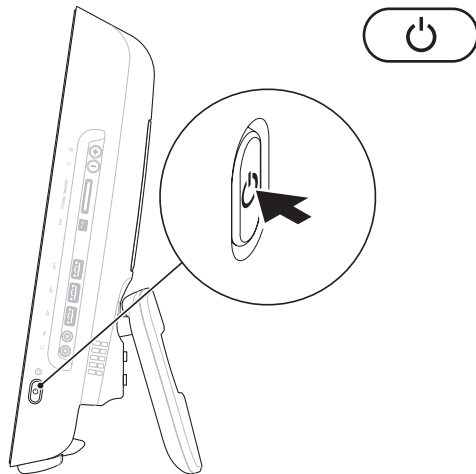

## Nastavenie systému Microsoft Windows

Váš počítač Dell je predkonfigurovaný s operačným systémom Microsoft® Windows®. Pri prvom nastavení systému Windows sa riadte pokynmi na obrazovke. Obrazovky nastavenia systému Windows vás prevedú niekoľkými postupmi, vrátane prijatia licenčných podmienok, predvoľbami nastavení a nastavením internetového pripojenia. Dokončenie nastavenia systému Windows môže chvíľu trvať.

 **UPOZORNENIE:** Neprerušujte proces nastavenia operačného systému. V opačnom prípade to môže spôsobiť nepoužiteľnosť počítača a budete musieť znovu nainštalovať operačný systém.

 **POZNÁMKA:** Odporúčame, aby ste si kvôli optimálnemu výkonu počítača prevzali a nainštalovali najnovší systém BIOS a ovládače, ktoré sú pre počítač dostupné na webovej lokalite technickej podpory spoločnosti Dell [support.dell.com](http://support.dell.com).

## Pripojenie na internet (voliteľné)

Ak sa chcete pripojiť na Internet, budete potrebovať externý modem alebo sieťové pripojenie a poskytovateľa internetových služieb (ISP).

Ak externý USB modem alebo WLAN adaptér nie je súčasťou pôvodnej objednávky, môžete ho zakúpiť na webovej lokalite spoločnosti Dell na adrese [www.dell.com](http://www.dell.com).

### Nastavenie káblového pripojenia

- Ak používate telefonické pripojenie, pred nastavením internetového pripojenia pripojte telefónnu linku k externému USB modemu (voliteľný) a k telefónnemu konektoru v stene.
- Ak používate pripojenie pomocou DSL alebo káblového/satelitného modemu, informácie o nastavení získate od ISP.

Ak chcete dokončiť nastavenie káblového internetového pripojenia, postupujte podľa pokynov v časti „Nastavenia vášho internetového pripojenia“ na strane 14.

### Nastavenie bezdrôtového pripojenia

Pred tým, ako budete môcť používať bezdrôtové pripojenie k internetu, musíte pripojiť počítač k bezdrôtovému smerovaču.

*Windows Vista*<sup>®</sup>

1. Uložte a zatvorte všetky otvorené súbory a ukončíte všetky otvorené programy.
2. Kliknite na ponuku **Štart**  → **Pripojiť na**.
3. Pri nastavovaní postupujte podľa pokynov na obrazovke.

### Windows® 7

1. Uložte a zatvorte všetky otvorené súbory a ukončíte všetky otvorené programy.
2. Kliknite na položku **Štart**  → **Ovládací panel** → **Centrum sietí a zdieľania** → **Pripojiť na sieť**.
3. Pri nastavovaní postupujte podľa pokynov na obrazovke.

### Nastavenie pripojenia na Internet

Poskytovatelia internetových služieb a ich ponuky sa v jednotlivých krajinách odlišujú. Obráťte sa na svojho poskytovateľa internetových služieb o ponukách, ktoré sú dostupné vo vašej krajine.

Ak sa nemôžete pripojiť na Internet, ale v minulosti sa vám to úspešne podarilo, je možné, že ISP má výpadok. Obráťte sa na ISP a overte si stav poskytovania služieb, alebo sa neskôr skúste pripojiť znova.

Majte pripravené informácie o ISP. Ak nemáte ISP, **Sprievodca pripojením na Internet** vám pomôže získať ISP.



*Windows Vista*

 **POZNÁMKA:** Nasledujúce pokyny platia pre predvolené zobrazenie Windows, takže ak si váš počítač Dell™ nastavíte na Klasické zobrazenie systému Windows, nemusia platiť.

1. Uložte a zatvorte všetky otvorené súbory a ukončíte všetky otvorené programy.
2. Kliknite na **Štart**  → **Ovládací panel**.
3. Kliknite na položku **Sieť a Internet** → **Centrum sietí a zdieľania** → **Nastaviť pripojenie** → **Pripojiť k sieti Internet**. Zobrazí sa okno **Pripojenie na Internet**.

 **POZNÁMKA:** Ak neviete, ktorý typ pripojenia máte vybrať, kliknite na položku **Poradiť pri výbere** alebo sa obráťte na svojho ISP.

4. Postupujte podľa pokynov na obrazovke a používajte informácie poskytnuté vaším ISP.

*Windows 7*

1. Uložte a zatvorte všetky otvorené súbory a ukončíte všetky otvorené programy.
2. Kliknite na položku **Štart**  → **Ovládací panel** → **Centrum sietí a zdieľania** → **Nastaviť nové pripojenie alebo sieť** → **Pripojiť k sieti Internet**. Zobrazí sa okno **Pripojenie na Internet**.

 **POZNÁMKA:** Ak neviete, ktorý typ pripojenia máte vybrať, kliknite na položku **Poradiť pri výbere** alebo sa obráťte na svojho ISP.

3. Postupujte podľa pokynov na obrazovke a používajte informácie poskytnuté vaším ISP.

# Používanie počítača Inspiron One

Táto časť ponúka informácie o dostupných funkciách počítača Inspiron One.

## Funkcie z pohľadu sprava

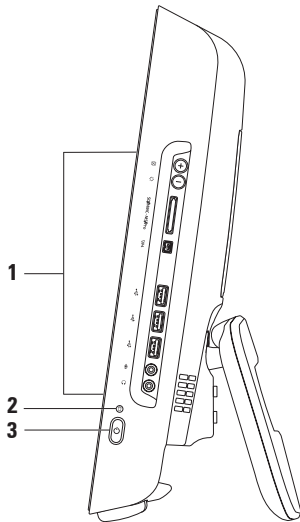

---

**1 Tlačidlá a konektory na pravom paneli** — Úprava jasů a do príslušného konektora zasúňte USB, audio alebo iné zariadenia.

---

**2**  **Kontrolka aktivity pevného disku** — rozsvieti sa, keď počítač číta alebo zapisuje dáta. Blikajúca kontrolka indikuje aktivitu pevného disku.

 **UPOZORNENIE: Aby ste predišli strate dát, počítač nikdy nevypínajte, nepresúvajte počítač, ani neupravujte podstavec, kým kontrolka aktivity pevného disku bliká.**





---

**3**  **Hlavný vypínač a kontrolka napájania** — pri stlačení vypne alebo zapne počítač. Kontrolka v strede tohto tlačidla ukazuje nasledujúce stavy:

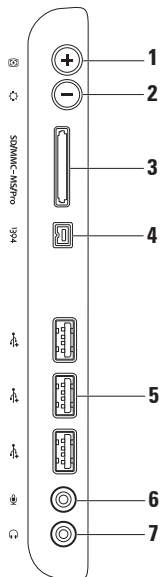
- Neprerušované oranžové svetlo — systémová doska nedokáže spustiť inicializáciu. Môže ísť o problém buď systémovej dosky, alebo napájacieho zdroja. Kontaktujte spoločnosť Dell (pozrite „Kontaktovanie spoločnosti Dell“ na strane 66).
  - Blikajúce oranžové svetlo — počítač zistil chybu počas Samočinného testu po spustení (POST). Kontaktujte spoločnosť Dell (pozrite „Kontaktovanie spoločnosti Dell“ na strane 66).
  - Blikajúce biele svetlo — počítač je v stave spánku.
  - Neprerušované biele svetlo — počítač je zapnutý.
  - Nesvieti — počítač je vypnutý alebo v režime dlhodobého spánku.
-

## Tlačidlá a konektory pravého panela



- 
- 1  **Tlačidlo automatického nastavenia** — automatické nastavenie displeja pre prichádzajúci video signál.
- 
- 2  **Tlačidlo nastavenia jasu** — priamy prístup do ponuky ovládania možnosti „Jas“. Nastavením posúvacej lišty môžete zvýšiť alebo znížiť jas. Posúvaciu lištu nastavte pomocou tlačidla + (tlačidlo automatického nastavenia) alebo tlačidla - (tlačidlo nastavenia jasu).
- 
- 3  **Čítačka pamäťových kariet 8 v 1** — umožňuje rýchly a pohodlný spôsob prezerania a zdieľania fotografií, hudby, videozáznamov a dokumentov uložených na nasledovných digitálnych pamäťových kartách:
- Pamäťová karta Secure Digital (SD)
  - Karta Secure Digital Input Output (SDIO)
  - Multimediálna karta (MMC)
  - Memory Stick
  - Memory Stick PRO
  - Karta xD-Picture Card
  - Hi Speed-SD
  - Hi Density-SD
- 
- 4  **Konektor IEEE 1394a** — slúži na pripojenie vysokorychlostných sériových multimediálnych zariadení, ako sú digitálne videokamery.
- 
- 5  **Konektory USB 2.0 (3)** — slúžia na pripojenie USB zariadenia, ako napr. myš, klávesnica, tlačiareň, externá jednotka alebo MP3 prehrávač.
-

- 6  **Konektor pre mikrofón alebo zvukový vstup** — slúži na pripojenie mikrofónu alebo audio kábla na vstup.
- 

- 7  **Konektor pre slúchadlá alebo zvukový výstup** — slúži na pripojenie slúchadiel.

**POZNÁMKA:** Ak sa chcete pripojiť k aktívnemu reproduktorovému alebo zvukovému systému, použite výstupný zvukový konektor v zadnej časti počítača.

---

## Funkcie z pohľadu zľava

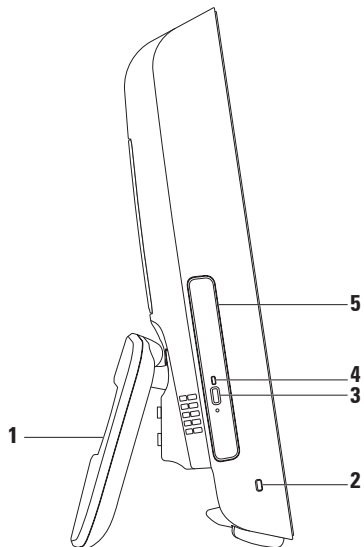

- 
- 1 Podstavec počítača** — poskytuje počítaču stabilitu a umožňuje nastaviť displej do pohodlného zobrazovacieho uhla.

---

  - 2 Zásuvka bezpečnostného kábla** — používa sa na pripojenie komerčne dostupnej zámky k počítaču.

---

  - 3 Tlačidlo vysunutia optickej jednotky** — otvorenie optickej jednotky pri stlačení.

---

  - 4 Kontrolka optickej jednotky** — bliká pri stlačení tlačidla vysunutia optickej jednotky alebo pri načítavaní disku.

---

  - 5 Optická jednotka** — prehrávanie alebo nahrávanie diskov CD alebo DVD. Vložte disk potlačenou stranou smerom k vám.
-



## Používanie optickej jednotky

△ **UPOZORNENIE:** Pri otváraní alebo zatváraní podávača diskov naňho netlačte.  
Keď jednotku nepoužívate, nechajte podávač zatvorený.

△ **UPOZORNENIE:** Pri prehrávaní alebo nahrávaní disku nepohybujte s počítačom.

1. Stlačte tlačidlo vysunutia na optickej jednotke.
2. Vytiahnite podávač optickej jednotky.
3. Položte disk potlačenou stranou smerom k vám a zaklapnite ho na stredový kolík.
4. Zasuňte jemne podávač optickej jednotky späť do mechaniky.

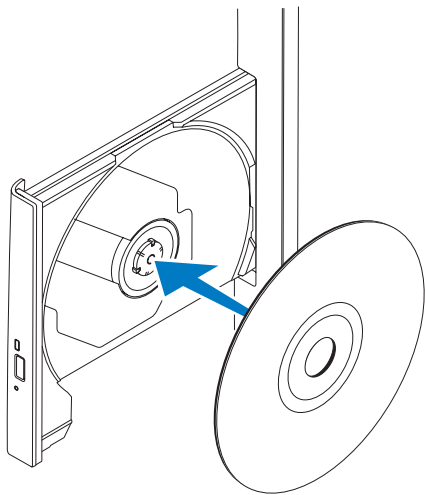

## Funkcie z pohľadu zozadu

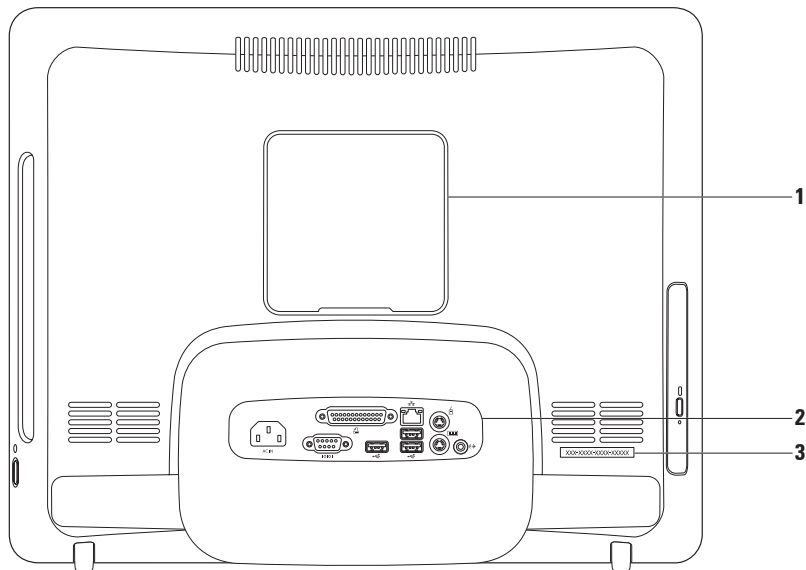

- 
- 1 Kryt uchytenia VESA** — zakrytie dier na skrutky uchytenia VESA. Odoberte kryt a upevnite počítač na uchytenie VESA. Uchytenie VESA si môžete zakúpiť na webovej stránke spoločnosti Dell na adrese **www.dell.com**.

---

  - 2 Konektory na zadnom paneli** — Do príslušných konektorov pripojte USB, audio a iné zariadenia.

---

  - 3 Servisný štítok/Expresný servisný kód** — použite túto informáciu na identifikovanie svojho počítača na **support.dell.com** alebo na kontaktovanie technickej podpory.
-

## Konektory zadného panela

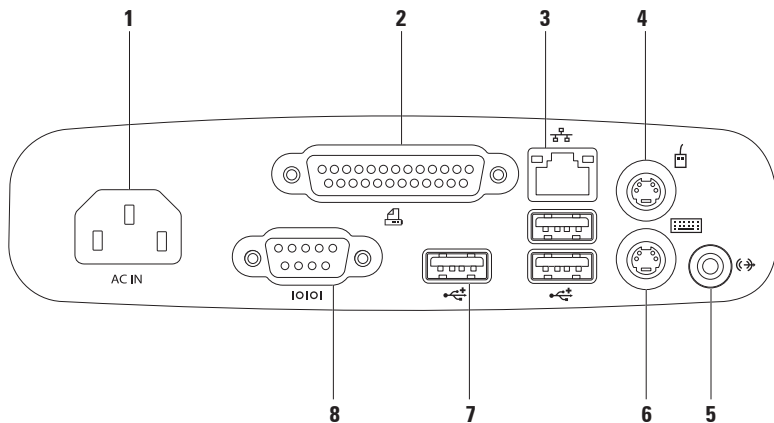

- 
-  **Konektor napájania** — pripojenie napájacieho kábla. Vzhľad konektora sa môže líšiť.

---

  -  **Paralelný konektor** — pripojenie k starším tlačiarňam a skenerom.

---

  -  **Sieťový konektor** — pripojenie počítača k sieti alebo k širokopásmovému zariadeniu, ak používate káblovú sieť. Dve kontrolky vedľa konektora indikujú stav a aktivitu káblového sieťového pripojenia.

---

  -  **Konektor PS/2 myši** — pripojenie k štandardnej myši PS/2.

---

  -  **Konektor pre zvukový výstup** — pripojenie napájaného reproduktora alebo zvukového systému.

---

  -  **Konektor PS/2 klávesnice** — pripojenie k štandardnej klávesnici PS/2.

---

  -  **Konektory USB 2.0 (3)** — pripojenie USB zariadení, ako napr. myš, klávesnica, tlačiareň, externá jednotka alebo MP3 prehrávač.

---

  -  **Sériový konektor** — pripojenie k starším tlačiarňam a externým modemom.
-

## Funkcie displeja

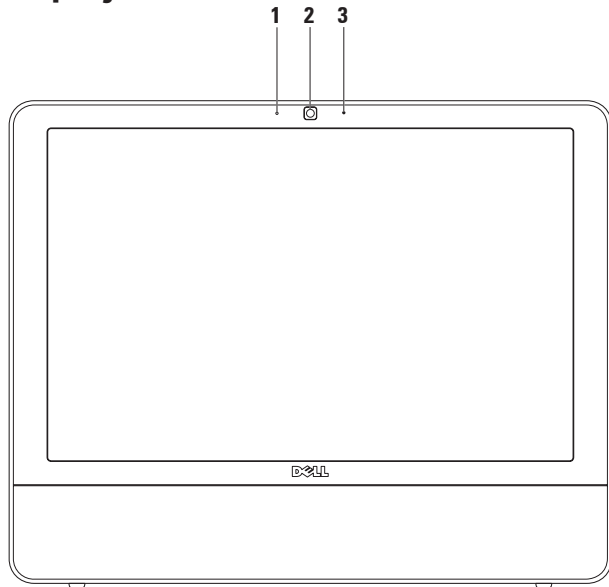

---

**1 Kontrolka aktivity kamery** — indikuje, či je kamera zapnutá alebo vypnutá.

---

**2 Kamera** — vstavaná kamera na videozáznam, telekonferencie a číťovanie.

---

**3 Mikrofón** — poskytuje vysoko kvalitný zvuk pri video rozhovore a hlasových nahrávkach.

---



## Funkcie softvéru

 **POZNÁMKA:** Viac informácií o funkciách popisovaných v tejto časti nájdete v *Technologickej príručke Dell*, ktorá sa nachádza v počítači alebo na webovej lokalite technickej podpory spoločnosti Dell na **support.dell.com**.

### Výkonnosť a komunikácia

Počítač môžete využiť pri vytváraní prezentácií, brožúr, pohľadníc, letákov a tabuliek. Taktiež môžete upravovať a prezerat' digitálne fotografie a obrázky. Skontrolujte si na objednávke, aký softvér je nainštalovaný na vašom počítači.

Po pripojení na internet môžete navštevovať webové stránky, nastaviť si e-mailový účet, načítavať a preberať súbory a pod.

### Zábava a multimédia

Počítač môžete používať na sledovanie videozáznamov, hranie hier, vytváranie vlastných diskov CD, počúvanie hudby a rádiových staníc. Optická jednotka podporuje viaceré formáty mediálnych diskov vrátane CD a DVD diskov.

Môžete si prevziať alebo kopírovať obrázky a video súbory z prenosných zariadení, ako napr. digitálne fotoaparáty a mobilné telefóny. Voliteľné softvérové aplikácie vám umožnia organizovať a vytvárať hudobné súbory a video súbory, ktoré potom môžete nahráť na disk, uložiť na prenosné zariadenia, ako napr. MP3 prehrávače a príručné zariadenia určené na zábavu, alebo prehrať a zobrazit' priamo v televízii, projektoroch a zariadení domáceho kina.

### Prispôsobenie pracovnej plochy

Na zmenu vzhľadu, rozlíšenia, tapety, šetriča obrazovky a pod. môžete použiť možnosti prispôsobenia v operačnom systéme.

#### *Windows Vista*

1. Pravým tlačidlom myši kliknite na voľnú plochu pracovnej plochy.
2. Kliknutím na položku **Prispôobiť** otvoríte okno **Prispôobenie vzhľadu a zvuku** a dozviete sa viac o možnostiach prispôsobenia.

#### *Windows 7*

1. Pravým tlačidlom myši kliknite na voľnú plochu pracovnej plochy.
2. Kliknutím na položku **Prispôobiť** otvoríte okno **Zmena vzhľadu a zvuku v počítači** a dozviete sa viac o možnostiach prispôsobenia.

### Prispôsobenie nastavení energie

Na konfiguráciu nastavení napájania na počítači môžete použiť možnosti napájania v operačnom systéme. Operačný systém Microsoft® Windows®, nainštalovaný na vašom počítači Dell, ponúka nasledujúce možnosti:

#### *Windows Vista*

- **Odporúčaný pre Dell** — táto možnosť napájania ponúka plný výkon, keď ho potrebujete a šetrí výkon počas obdobia nečinnosti.
- **Úspora výkonu** — táto možnosť napájania šetrí výkon počítača tak, že zníži výkon systému, čím maximalizuje životnosť počítača, a znížením množstva energie spotrebovanej počítačom počas jeho životnosti.

- **Vysoký výkon** — táto možnosť napájania poskytuje najvyššiu úroveň systémového výkonu prenosného počítača formou prispôsobenia rýchlosti procesora vašej činnosti a maximalizáciou systémového výkonu.

#### Windows 7

- **Úspora výkonu** — táto možnosť napájania šetrí výkon počítača tak, že zníži výkon systému, čím maximalizuje životnosť počítača, a znížením množstva energie spotrebovanej počítačom počas jeho životnosti.
- **Vyvážený (odporúčaný)** — táto možnosť napájania automaticky vyvažuje výkon počítača spotrebou energie iba na schopnom hardvéri.

## Prenos informácií do nového počítača

### Windows Vista

 **POZNÁMKA:** Nasledujúce pokyny platia pre predvolené zobrazenie Windows, takže ak si váš počítač Dell™ nastavíte na Klasické zobrazenie systému Windows, nemusia platiť.

1. Kliknite na **Štart**  → **Ovládací panel** → **Systém a údržba** → **Uvítacie centrum** → **Presunúť súbory a nastavenia**. Ak sa zobrazí okno **Ovládanie používateľských kont**, kliknite na tlačidlo **Pokračovať**.
2. Postupujte podľa pokynov v sprievodcovi **Windows Jednoduchá migrácia**.

### Windows 7

1. Kliknite na **Štart**  → **Ovládací panel** → **Začíname** → **Prenos súborov z iného počítača**.
2. Postupujte podľa pokynov v sprievodcovi **Windows Jednoduchá migrácia**.

### Zálohovanie údajov

Odporúčame súbory a priečinky na počítači pravidelne zálohovať. Zálohovanie súborov:

#### Windows Vista

1. Kliknite na **Štart**  → **Ovládací panel** → **Systém a údržba** → **Centrum zálohovania a obnovy** → **Zálohovať súbory**.

Ak sa zobrazí okno **Ovládanie používateľských kont**, kliknite na tlačidlo **Pokračovať**.

 **POZNÁMKA:** Určité edície systému Windows Vista poskytujú možnosť zálohovať počítač.

2. Postupujte podľa pokynov v sprievodcovi **Zálohovať súbory**.

#### Windows 7

1. Kliknite na **Štart**  → **Ovládací panel** → **Zálohovanie a obnova**.
2. Kliknite na položku **Nastavenie záloh...**
3. Postupujte podľa pokynov v sprievodcovi **Konfigurovať zálohy**.

## Dell Dock

Dell Dock je skupina ikon, ktorá poskytuje jednoduchý prístup k často používaným aplikáciám, súborom a priečinkom. Dock si môžete prispôsobiť:

- Pridaním alebo odstránením ikon
- Zmenou farby a umiestnenia Dock-u
- Zoskupením súvisiacich ikon do kategórií
- Zmenou správania ikon



### Pridanie kategórie

1. Pravým tlačidlom myši kliknite na Dock, potom kliknite na **Pridať** → **Kategória**. Zobrazí sa okno **Pridať/upraviť kategóriu**.
2. Zadáajte názov kategórie do poľa **Názov**.
3. Z poľa **Vybrať obrázok**: vyberte ikonu pre kategóriu. .
4. Kliknite na položku **Uložiť**.

### Pridanie ikony

Presuňte ikonu do Dock-u alebo kategórie.

### Odstránenie kategórie alebo ikony

1. Pravým tlačidlom myši kliknite na kategóriu alebo ikonu v Dock-u, a potom kliknite na možnosť **Odstrániť odkaz** alebo **Odstrániť kategóriu**.
2. Postupujte podľa pokynov na obrazovke.

### Prispôsobenie Dock-u

1. Pravým tlačidlom myši kliknite na Dock a kliknite na položku **Pokročilé nastavenie...**
2. Prispôbte si Dock výberom požadovanej možnosti.

# Riešenie problémov

Táto časť ponúka informácie o riešení problémov počítača. Ak nemôžete vyriešiť problém pomocou nasledovných pokynov, pozri časť „Používanie nástrojov technickej podpory“ na strane 43 alebo „Kontaktovanie spoločnosti Dell“ na strane 66.

## Zvukové signály

Ak počas spúšťania monitor nemôže zobrazit' chyby alebo problémy, počítač môže vydávať celý rad zvukových signálov. Tento súbor signálov, nazývaný zvukový kód, identifikuje nejaký problém.

Ak počítač pípá počas spustenia, zapíšte si zvukový kód a obráťte sa na spoločnosť Dell (pozrite „Kontaktovanie spoločnosti Dell“ na strane 66).

<b>Série pípaní (Zvukový kód)</b>	<b>Možný problém</b>
Jedno	Možné zlyhanie základnej dosky - chyba kontrolného súčtu BIOS ROM.
Dve	Nepodarilo sa zistiť pamäť RAM
Tri	Možné zlyhanie základnej dosky - chyba čipovej súpravy
Štyri	Chyba pri čítaní alebo zapisovaní pamäte RAM
Päť	Zlyhanie hodín reálneho času
Šesť	Zlyhanie video karty alebo čipu
Sedem	Zlyhanie procesora
Osem	Zlyhanie displeja

## Problémy so sieťou

### Bezdrôtové pripojenia

#### Ak sa stratí bezdrôtové pripojenie k sieti —

Bezdrôtový smerovač je odpojený alebo sa na počítači deaktivovala funkcia bezdrôtového pripojenia.

- Skontrolujte bezdrôtový smerovač, či je zapnutý a pripojený k zdroju dát (káblový modem alebo sieťový rozbočovač).
- Môže sa stať, že bezdrôtové spojenie bude blokovať alebo rušiť interferencia. Pokúste sa presunúť počítač bližšie k bezdrôtovému smerovaču.
- Znova nadviažte spojenie s bezdrôtovým smerovačom (pozrite „Nastavenie bezdrôtového pripojenia“ na strane 13).

### Káblové pripojenia

**Ak sa stratí** pripojenie ku káblovej sieti — kábel sa uvoľnil alebo je poškodený.

- Skontrolujte kábel, či je zapojený a neporušený.

Kontrolka integrity prepojenia a aktivity siete na konektore integrovanej siete vám umožní kontrolu funkčnosti vášho pripojenia a poskytne informácie o jeho stave:

#### Kontrolka integrity pripojenia

- Zelená — medzi sieťou s rýchlosťou 10/100 Mb/s a počítačom existuje dobré spojenie.
- Oranžová — medzi sieťou s rýchlosťou 1 000 Mb/s a počítačom existuje dobré spojenie.
- Nesvieti — počítač nerozpoznal fyzické pripojenie k sieti.

 **POZNÁMKA:** Kontrolka integrity prepojenia na konektore siete je určená len pre káblové sieťové pripojenie. Kontrolka integrity prepojenia neumožňuje signalizovať stav bezdrôtových pripojení.

### Kontrolka aktivity siete

- Žlté blikajúce svetlo — indikuje aktivitu na sieti.
- Nesvieti — indikuje, že na sieti neprebíha žiadna aktivita.

## Problémy napájania

**Ak kontrolka napájania nesvieti** — počítač je buď v režime dlhodobého spánku, je vypnutý, alebo nie je napájaný. Môže byť problém aj so systémovou doskou.

- Stlačením hlavného vypínača obnovíte normálnu prevádzku.
- Ak je počítač zapojený do rozvodky, presvedčte sa, či je rozvodka zapojená do elektrickej zásuvky a či je zapnutá. Vynechajte zariadenia na ochranu napätia, rozvodky a elektrické predlžovacie káble, aby ste si overili, či sa počítač správne zapne.
- Pomocou iného zariadenia, napr. lampy, si overte, či elektrická zásuvka funguje.
- Ak problém pretrváva, kontaktujte spoločnosť Dell (pozrite „Kontaktovanie spoločnosti Dell“ na strane 66).



**Ak kontrolka napájania svieti neprerušovanou bielou a počítač neodpovedá —**

Kontaktujte spoločnosť Dell (pozrite „Kontaktovanie spoločnosti Dell“ na strane 66).

**Ak kontrolka napájania bliká nabiele —**

Počítač je v stave spánku. Stlačte niektorý kláves na klávesnici, pohnite myšou, alebo stlačte hlavný vypínač, čím obnovíte normálnu činnosť.

**Ak kontrolka napájania svieti neprerušovane oranžovo —**

Systémová doska nedokáže spustiť inicializáciu. Môže ísť o problém buď systémovej dosky, alebo napájacieho zdroja. Ak potrebujete pomoc, kontaktujte spoločnosť Dell, (pozrite „Kontaktovanie spoločnosti Dell“ na strane 66).

**Ak kontrolka napájania bliká oranžovo —**

Počítač zistil chybu počas Samočinného testu po spustení (POST). Kontrolka bude blikat' spolu s tromi zvukovými kódmi systému BIOS, aby upozornila na chybu. Ak potrebujete pomoc, kontaktujte spoločnosť Dell, (pozrite „Kontaktovanie spoločnosti Dell“ na strane 66).

**Pokiaľ sa vyskytne rušenie brániace prijímaniu signálu na počítač** — nežiaduci signál vytvára interferenciu rušením alebo blokovaním ostatných signálov. Niektoré možné príčiny rušenia sú:

- Predlžovací elektrický kábel, kábel klávesnice a myši.
- Príveľa zariadení zapojených na tú istú rozvodku.
- Viacero rozvodiek zapojených do tej istej elektrickej prípojky.

## Problémy s pamäťou

**Ak sa zobrazí hlásenie o nedostatku pamäti —**

- Uložte a zatvorte všetky otvorené súbory a zatvorte všetky otvorené programy, ktoré nepoužívate a zistite, či to vyrieši problém.
- Pozrite si dokumentáciu k softvéru pre minimálne požiadavky pamäti. Ak potrebujete pomoc, kontaktujte spoločnosť Dell, (pozrite „Kontaktovanie spoločnosti Dell“ na strane 66).
- Spustíte nástroj Dell Diagnostics (pozrite „Dell Diagnostics“ na strane 47).

**Ak sa vyskytli iné problémy s pamäťou —**

- Spustíte nástroj Dell Diagnostics (pozri „Dell Diagnostics“ na strane 47).
- Kontaktujte spoločnosť Dell (pozrite „Kontaktovanie spoločnosti Dell“ na strane 66).

## Blokovanie a problémy so softvérom

**Ak sa počítač nespustí —** uistite sa, že je napájací kábel pevne pripojený k počítaču a elektrickej zásuvke.

**Ak program prestane reagovať —**

Ukončite tento program:

1. Naraz stlačte <Ctrl><Shift><Esc>.
2. Kliknite na **Aplikácie**.
3. Kliknite na program, ktorý neodpovedá
4. Kliknite na pokyn **Ukončiť úlohu**.

**Ak program opakovane padá —** skontrolujte softvérovú dokumentáciu. Ak je to potrebné, program odinštalujte a potom nanovo nainštalujte.

-  **POZNÁMKA:** Softvér zvyčajne obsahuje inštalačné pokyny v dokumentácii alebo na disku CD.

**Ak počítač prestane reagovať alebo sa zobrazí modrá obrazovka —**

 **VAROVANIE:** Ak nedokázate ukončiť činnosť operačného systému, mohli by ste stratiť dáta.

Ak po stlačení klávesu na klávesnici alebo po pohnutí myšou nenastane reakcia, stlačte a podržte vypínač napájania po dobu aspoň 8 až 10 sekúnd, až kým sa počítač nevypne a potom počítač reštartujte.

**Ak je program určený pre starší operačný systém Microsoft® Windows® —**

Spustíte **Sprievodcu kompatibilitou programu**. **Sprievodca kompatibilitou programu** nakonfiguruje program tak, aby fungoval v prostredí podobnom prostrediu staršej verzie systému Windows.

*Windows Vista*

1. Kliknite na **Štart**  → **Ovládací panel** → **Programy** → **Použiť starší program s touto verziou Windows**.
2. V uvítacej obrazovke kliknite na **Ďalej**.
3. Postupujte podľa pokynov na obrazovke.

*Windows 7*

1. Kliknite na **Štart** .
2. Do poľa **Vyhľadať** zadajte **Použiť starší program s touto verziou Windows** a stlačte kláves <Enter>.
3. Postupujte podľa pokynov v sprievodcovi **Kompatibilita programu**.

### Ak máte iné problémy so softvérom —

- Zapíšte si chybový kód a popis problému a kontaktujte spoločnosť Dell (pozrite „Kontaktovanie spoločnosti Dell“ na strane 66).
- Okamžite zálohujte súbory.
- Na kontrolu pevného disku alebo CD diskov používajte antivírusový program.
- Uložte a zatvorte všetky otvorené súbory alebo programy a vypnite počítač cez ponuku **Štart** .
- Skontrolujte softvérovú dokumentáciu alebo kontaktujte výrobcu softvéru, ktorý vám poskytne informácie týkajúce sa odstraňovania problémov:
  - Ubezpečte sa, či je program kompatibilný s operačným systémom, ktorý je nainštalovaný vo vašom počítači.
  - Presvedčte sa, či počítač spĺňa minimálne hardvérové požiadavky na používanie daného softvéru. Ďalšie informácie nájdete v softvérovej dokumentácii.
  - Presvedčte sa, či je program správne nainštalovaný a nakonfigurovaný.
  - Overte si, či ovládače zariadenia nie sú v konflikte s programom.
  - Ak je to potrebné, program odinštalujte a potom nanovo nainštalujte.

# Používanie nástrojov technickej podpory

## Centrum technickej podpory Dell

Centrum technickej podpory Dell vám pomôže vyhľadať službu, technickú podporu a informácie špecifické pre daný systém, ktoré potrebujete.

Aplikáciu spustíte kliknutím na ikonu  na paneli úloh.

Domovská stránka **Centra technickej podpory Dell** zobrazí číslo modelu vášho počítača spolu so servisným štítkom, expresným servisným kódom a kontaktnými servisnými informáciami.

Domovská stránka poskytuje odkazy aj na:



**Samostatná pomoc**  
(Odstraňovanie problémov, Zabezpečenie, Výkon systému, Sieť/Internet, Zálohovanie/Obnova dát a operačný systém Windows)



**Upozornenia** (upozornenia technickej podpory týkajúce sa vášho počítača)



**Pomoc od spoločnosti Dell** (technická podpora prostredníctvom DellConnect™, služieb zákazníkom, školení a príručiek, How-To Help with Dell on Call a Online Scan s PC CheckUp)



**O vašom systéme**  
(dokumentácia k systému, informácie o záruke, informácie o systéme, aktualizácie a príslušenstvo)

Ďalšie informácie o **Centre technickej podpory Dell** a dostupných nástrojoch technickej podpory získate po kliknutí na záložku **Services** (Služby) na webovej stránke [support.dell.com](http://support.dell.com).

## Systémové hlásenia

Ak sa na počítači vyskytne problém alebo chyba, môže sa zobrazit' systémové hlásenie, ktoré vám pomôže identifikovať príčinu a ponúkne kroky potrebné k vyriešeniu problému.

 **POZNÁMKA:** Ak hlásenie, ktoré ste dostali, nie je uvedené medzi nasledovnými príkladmi, pozrite si buď dokumentáciu operačného systému alebo dokumentáciu programu, ktorý bol spustený, keď sa hlásenie zobrazilo. Ak potrebujete pomoc, môžete si pozrieť aj *Technologickú príručku Dell* na vašom pevnom disku alebo na webovej lokalite technickej podpory spoločnosti Dell **support.dell.com** alebo časť „Kontaktovanie spoločnosti Dell“ na strane 66.

**Alert! [výstraha!] Previous attempts at booting this system have failed at checkpoint [nnnn]. (Predchádzajúce pokusy pri zavádzaní tohto systému zlyhali na kontrolnom bode [nnnn].) Ak by ste pri riešení problému potrebovali pomoc, poznačte si prosím tento kontrolný bod a kontaktujte oddelenie technickej podpory spoločnosti Dell** — počítač nedokázal dokončiť zavádzanie systému trikrát za sebou z dôvodu tej istej chyby. Kontaktujte spoločnosť Dell pre pomoc, (pozrite „Kontaktovanie spoločnosti Dell“ na strane 66).

**CMOS checksum error** [chyba kontrolného súčtu CMOS] — možné zlyhanie základnej dosky alebo nízky stav nabitia batérie RTC. Kontaktujte spoločnosť Dell pre pomoc, (pozrite „Kontaktovanie spoločnosti Dell“ na strane 66).

**CPU fan failure** [zlyhanie ventilátora procesora] — zlyhal ventilátor procesora. Kontaktujte spoločnosť Dell pre pomoc, (pozrite „Kontaktovanie spoločnosti Dell“ na strane 66).

**Hard-disk drive failure** [porucha pevného disku] — možná porucha pevného disku počas Samočinného testu po spustení POST. Kontaktujte spoločnosť Dell pre pomoc, (pozrite „Kontaktovanie spoločnosti Dell“ na strane 66).

**Hard-disk drive read failure** [porucha pri načítaní pevného disku] — možná porucha pevného disku počas testu zavádzania. Kontaktujte spoločnosť Dell pre pomoc, (pozrite „Kontaktovanie spoločnosti Dell“ na strane 66).

**Keyboard failure** [chyba klávesnice] — porucha klávesnice alebo uvoľnený kábel. Ak opätovné zapojenie kábla nevyrieši problém, vymeňte klávesnicu.

**No boot device available** [nie je dostupné žiadne zavádzacie zariadenie] — na pevnom disku sa nevyskytuje zavádzacia partícia, alebo je uvoľnený kábel pevného disku alebo nie je prítomné žiadne zavádzacie zariadenie.

- Ak je bootovacím zariadením pevný disk, ubezpečte sa, či sú pripojené káble a či je disk správne nainštalovaný a rozdelený ako bootovacie zariadenie.
- Prejdite do nastavenia systému a uistite sa, že informácia o zavádzacej sekvencii je správna (pozrite si *Technologickú príručku Dell* na webovej stránke technickej podpory spoločnosti Dell **support.dell.com**).

**No timer tick interrupt** [žiadne prerušenie hodinového signálu časovača] — čip na systémovej doske môže nesprávne fungovať alebo je chybná základná doska. Kontaktujte spoločnosť Dell pre pomoc, (pozrite „Kontaktovanie spoločnosti Dell“ na strane 66).

**USB over current error** [chyba prílišného prúdu USB] — odpojte zariadenie USB. Zariadenie USB potrebuje viac energie na to, aby mohlo správne fungovať. Na pripojenie zariadenia USB použite externý napájací zdroj alebo v prípade, že má dva káble USB, zapojte ich oba.

**UPOZORNENIE - SAMOMONITOROVACÍ SYSTÉM pevného disku nahlásil, že jeden parameter prekročil normálny rozsah činnosti. Dell odporúča pravidelné zálohovanie dát. A parameter out of range may or may not indicate a potential hard drive problem** [Parameter mimo rozsahu môže alebo nemusí indikovať možný problém s pevným diskom] — chyba S.M.A.R.T, možná porucha jednotky pevného disku. Kontaktujte spoločnosť Dell pre pomoc, (pozrite „Kontaktovanie spoločnosti Dell“ na strane 66).

## Spríevodca pri riešení problémov s hardvérom

Ak nejaké zariadenie nebolo detegované počas nastavenia operačného systému alebo je detegované, ale nesprávne nakonfigurované, môžete jeho nekompatibilitu riešiť pomocou **Spríevodcu pri riešení problémov s hardvérom**.

Nástroj Hardware Troubleshooter (Spríevodca pri riešení problémov s hardvérom) spustíte nasledovne:

1. Kliknite na **Štart**  → **Pomoc a technická podpora**.
2. Do vyhľadávacieho poľa zadajte *sprievodca pri riešení problémov s hardvérom* a stlačte <Enter>, čím spustíte vyhľadávanie.
3. Spomedzi výsledkov vyhľadávania zvolte tú možnosť, ktorá najlepšie vystihuje problém a postupujte podľa zostávajúcich krokov odstraňovania problémov.



## Dell Diagnostics

Ak budete mať s počítačom problém, vykonajte kontroly nachádzajúce sa v časti „Blokovanie a problémy so softvérom“ na strane 40 a pred kontaktovaním technickej pomoci Dell spustíte nástroj Dell Diagnostics.

Odporúčame vám, aby ste si tento postup pred začatím vytlačili.

 **POZNÁMKA:** Nástroj Dell Diagnostics funguje iba na počítačoch Dell.

 **POZNÁMKA:** Disk *Drivers and Utilities* (Ovládače a pomocné programy) je voliteľnou možnosťou a nemusí tvoriť súčasť dodávky vášho počítača.

Pozrite si *Technologickú príručku Dell*, kde nájdete informácie o konfigurácii vášho počítača a uistite sa, že zariadenie, ktoré chcete testovať, je zobrazené v programe Nastavenie systému a je aktívne.

Spustíte nástroj Dell Diagnostics z pevného disku alebo z disku *Drivers and Utilities* (Ovládače a pomocné programy).

### Spustenie nástroja Dell Diagnostics z pevného disku

Nástroj Dell Diagnostics je umiestnený v skrytej oblasti diagnostickej pomôcky na vašom pevnom disku.

 **POZNÁMKA:** Ak počítač nezobrazuje na displeji žiaden obraz, kontaktujte spoločnosť Dell (pozrite „Kontaktovanie spoločnosti Dell“ na strane 66).

1. Presvedčte sa, či je počítač zapojený do elektrickej zásuvky, o ktorej viete, že správne funguje.
2. Zapnite (alebo reštartujte) svoj počítač.
3. Keď sa zobrazí logo DELL™, ihneď stlačte kláves <F12>. V ponuke zavádzania zvolte **Diagnostics** (Diagnostika) a stlačte <Enter>.

## Používanie nástrojov technickej podpory

V niektorých počítačoch to vyvolá Vyhodnotenie systému pred zavedením (PSA).

 **POZNÁMKA:** Ak budete čakať prídlho a zobrazí sa logo operačného systému, vyčkajte až kým neuvidíte pracovnú plochu Microsoft® Windows®, potom vypnite počítač a skúste znovu.

 **POZNÁMKA:** Ak sa zobrazí hlásenie, že sa nenašla žiadna oblasť s diagnostickou pomôckou, spustíte nástroj Dell Diagnostics z disku *Drivers and Utilities*.

Ak sa vyvolá PSA:

- a. PSA spustí testy.
- b. Ak sa PSA úspešne dokončí, zobrazí s nasledujúce hlásenie:  
"No problems have been found with this system so far. Do you want to run the remaining memory tests? This will take about 30 minutes or more. Do you want to

continue? (Recommended)." (V tomto systéme sa neobjavili zatiaľ žiadne problémy. Chcete spustiť zostávajúce pamäťové testy? Tieto testy zvyčajne trvajú 30 minút alebo dlhšie. Chcete pokračovať? (Odporúča sa)).

- c. Ak máte problémy s pamäťou, stlačte kláves <y>, inak stlačte kláves <n>.

Zobrazí sa nasledujúce hlásenie: "Booting Dell Diagnostic Utility Partition. Press any key to continue." (Zavedenie oblasti pomôcky Dell Diagnostics. Pokračujte stlačením ľubovoľného klávesu).

- d. Stlačením ľubovoľného klávesu prejdete do okna **Choose An Option** (Vybrať možnosť).

*Ak sa nevyvolá PSA:*

Ak chcete spustiť nástroj Dell Diagnostics z partície diagnostickej pomôcky na pevnom disku, stlačte ľubovoľný kláves.

4. Zvoľte test, ktorý chcete spustiť.

5. Ak sa v priebehu testu vyskytne problém, zobrazí sa hlásenie s kódom chyby a popisom problému. Zapište si chybový kód a popis problému a kontaktujte spoločnosť Dell (pozrite „Kontaktovanie spoločnosti Dell“ na strane 66).

 **POZNÁMKA:** Servisný štítok počítača sa nachádza vo vrchnej časti každej testovacej obrazovky. Servisný štítok pomáha identifikovať počítač pri kontaktovaní spoločnosti Dell.

6. Keď sú testy dokončené, zatvorte obrazovku testu a vráťte sa na obrazovku **Choose An Option** (Vybrať možnosť).
7. Ak chcete ukončiť nástroj Dell Diagnostics a reštartovať počítač, kliknite na možnosť **Exit** (Ukončiť).

### Spustenie nástroja Dell Diagnostics z disku Drivers and Utilities

1. Vložte disk *Drivers and Utilities*.
2. Vypnite a reštartujte počítač. Keď sa zobrazí logo DELL, ihneď stlačte kláves <F12>.

 **POZNÁMKA:** Ak budete čakať prídlho a zobrazí sa logo operačného systému, vyčkajte až kým neuvidíte pracovnú plochu Microsoft® Windows®, potom vypnite počítač a skúste znovu.

 **POZNÁMKA:** Nasledujúce kroky zmenia poradie zavádzania len jednorazovo. Počas nasledujúceho spustenia počítač zavádza systém podľa zariadení, definovaných v programe Nastavenie systému.

3. Keď sa zobrazí zoznam zavádzacích zariadení, zvýraznite **CD/DVD/CD-RW** a stlačte <Enter>.
4. V ponuke, ktorá sa zobrazí, zvolte možnosť **Zaviesť z CD-ROM** a stlačte <Enter>.
5. Napíšte 1, čím spustíte ponuku CD a na pokračovanie stlačte <Enter>.
6. Z očíslovaného zoznamu zvolte položku **Spustiť 32-bitovú verziu nástroja Dell Diagnostics**. Ak je v zozname uvedených niekoľko verzií, zvolte tú, ktorá sa týka vášho počítača.
7. Zvolte test, ktorý chcete spustiť.

8. Ak sa v priebehu testu vyskytne problém, zobrazí sa hlásenie s kódom chyby a popisom problému. Zapište si chybový kód a popis problému a kontaktujte spoločnosť Dell (pozrite „Kontaktovanie spoločnosti Dell“ na strane 66).

 **POZNÁMKA:** Servisný štítok počítača sa nachádza vo vrchnej časti každej testovacej obrazovky. Servisný štítok pomáha identifikovať počítač pri kontaktovaní spoločnosti Dell.

9. Keď sú testy dokončené, zatvorte obrazovku testu a vráťte sa na obrazovku **Choose An Option** (Vybrať možnosť).

10. Ak chcete ukončiť nástroj Dell Diagnostics a reštartovať počítač, kliknite na možnosť **Exit** (Ukončiť).

11. Vyberte disk *Drivers and Utilities*.

# Obnovenie vášho operačného systému

Váš operačný systém môžete obnoviť nasledujúcimi spôsobmi:

- Obnovenie systému vráti počítač do predošlého operačného stavu, bez vplyvu na dátové súbory. Obnovenie systému použite ako prvé riešenie obnovy vášho operačného systému a ochrany dátových súborov.
- Nástroj Dell Factory Image Restore vráti váš pevný disk do prevádzkového stavu, v ktorom bol, keď ste zakúpili počítač. Tento postup natrvalo vymaže všetky dáta na pevnom disku a odstráni všetky programy, ktoré boli nainštalované po nadobudnutí počítača. Nástroj Dell Factory Image Restore používajte len vtedy, ak Obnovenie systému nedokázalo vyriešiť problém vášho operačného systému.
- Ak ste s počítačom dostali disk Operating System, môžete ho použiť na obnovu vášho operačného systému. Avšak použitie disku s operačným systémom zároveň vymaže všetky dáta na pevnom disku. Použite tento disk iba v prípade, že Obnovenie systému ani Dell Factory Image Restore nedokázali vyriešiť problém vášho operačného systému.

## Obnovenie systému

Operačný systém Windows poskytuje voľbu Obnovenie systému, ktorá vám umožňuje vrátiť počítač do predchádzajúceho stavu činnosti (bez vplyvu na dátové súbory), ak zmeny hardvéru, softvéru, alebo iných systémových nastavení spôsobili neželanú zmenu stavu činnosti. Akékoľvek zmeny, ktoré vykoná nástroj Obnovenie systému na vašom počítači, sú úplne reverzibilné.

**△ UPOZORNENIE: Dátové súbory pravidelne zálohujte. Obnovenie systému nesleduje dátové súbory ani ich neobnovuje.**

**✎ POZNÁMKA:** Nasledujúce pokyny platia pre predvolené zobrazenie Windows, takže ak si váš počítač Dell™ nastavíte na Klasické zobrazenie systému Windows, nemusia platiť.

## Spustenie nástroja Obnovenie systému

1. Kliknite na **Štart** .
2. Do poľa Vyhľadať zadajte **Obnovenie systému** a stlačte kláves <Enter>.
- ✎ POZNÁMKA:** Môže sa zobrazíť okno **Ovládanie používateľských kont.** Ak ste na počítači prihlásení ako správca, kliknite na **Pokračovať**; v opačnom prípade kontaktujte svojho správcu, aby ste mohli pokračovať v požadovanej činnosti.
3. Kliknite na **Ďalej** a postupujte podľa ďalších pokynov na obrazovke.

V prípade, že Obnovenie systému problém nevyrieši, môžete poslednú systémovú obnovu vrátiť späť.

### Vrátenie poslednej obnovy systému

 **POZNÁMKA:** Skôr než zrušíte posledné obnovenie systému, uložte všetky otvorené súbory a ukončíte všetky spustené programy. Nenahradzujte, neotvárajte, ani neodstraňujte žiadne súbory alebo programy, kým sa neskončí obnovenie systému.

1. Kliknite na **Štart** .
2. Do poľa Vyhľadať zadajte **Obnovenie systému** a stlačte kláves <Enter>.
3. Kliknite na možnosť **Vrátiť späť posledné obnovenie** a kliknite na **Ďalej**.

### Dell Factory Image Restore

 **UPOZORNENIE:** Použitie nástroja Dell Factory Image Restore natrvalo zmaže všetky dáta z pevného disku a odstráni všetky programy alebo ovládače nainštalované po nadobudnutí počítača. Ak je to možné, pred použitím tejto možnosti si dáta zálohujte. Nástroj Dell Factory Image Restore používajte len vtedy, ak Obnovenie systému nedokázalo vyriešiť problém vášho operačného systému.

 **POZNÁMKA:** Po naformátovaní pevného disku alebo zmenení diskových oddielov s použitím disku operačného systému nebude nástroj Dell Factory Image Restore k dispozícii.

 **POZNÁMKA:** Na niektorých počítačoch alebo v niektorých krajinách nemusí byť nástroj Dell Factory Image Restore k dispozícii.



Nástroj Dell Factory Image Restore používajte len ako poslednú metódu obnovy operačného systému. Tieto možnosti obnovujú prevádzkový stav vášho pevného disku, v akom sa nachádzal, keď ste zakúpili počítač. Akékoľvek programy alebo súbory, ktoré ste pridali po nadobudnutí počítača — vrátane dátových súborov — sa z pevného disku natrvalo vymažú. Dátové súbory zahŕňajú dokumenty, tabuľky, e-mailové správy, digitálne fotografie, hudobné súbory atď. Ak je to možné, pred použitím nástroja Factory Image Restore všetky dáta zálohujte.

1. Zapnite počítač. Keď sa zobrazí logo Dell, stlačte niekoľkokrát kláves <F8>, čím sa dostanete do okna **Rozšírené možnosti zavedenia**.

 **POZNÁMKA:** Ak budete čakať prídlho a zobrazí sa logo operačného systému, vyčkajte až kým nevidíte pracovnú plochu Microsoft® Windows®, potom vypnite počítač a skúste znovu.

2. Zvoľte **Oprava vášho počítača**.
  3. Zobrazí sa okno **Možnosti Obnovenia systému**.
  4. Zvoľte rozloženie klávesnice a kliknite na **Ďalej**.
  5. Pre prístup k možnostiam obnovy sa musíte prihlásiť ako miestny používateľ. Na prístup k príkazovému riadku do poľa **Meno používateľa** napíšte `administrator` a potom kliknite na **OK**.
  6. Kliknite na položku **Dell Factory Image Restore** (Obnovenie výrobného obrazu Dell). Zobrazí sa uvítacia obrazovka **Dell Factory Image Restore**.
-  **POZNÁMKA:** V závislosti od vašej konfigurácie možno budete musieť zvoliť **Dell Factory Tools** (Výrobné nástroje Dell) a potom **Dell Factory Image Restore** (Obnovenie výrobného obrazu Dell).

7. Kliknite na **Ďalej**. Zobrazí sa obrazovka **Potvrdiť zmazanie dát**.

 **POZNÁMKA:** Ak nechcete pokračovať s nástrojom Factory Image Restore, kliknite na Zrušiť.

8. Začiarknutím políčka potvrdíte, že chcete pokračovať v preformátovaní pevného disku a obnovení systémového softvéru na stav z výroby a potom kliknite na **Ďalej**.

Obnovovací proces sa spustí a jeho dokončenie môže trvať päť a viac minút. Po obnovení operačného systému a z výroby nainštalovaných aplikácií na stav z výroby sa zobrazí hlásenie.

9. Kliknite na **Dokončiť**, čím reštartujete systém.

## Preinštalovanie operačného systému

### Skôr než začnete

Ak opätovne inštalujete operačný systém Microsoft® Windows®, aby ste vyriešili problémy s novo inštalovaným ovládačom, pokúste sa najskôr použiť Vrátenie zmien ovládača zariadenia Windows. Ak Vrátenie ovládača zariadenia problém nevyrieši, použite Obnovovanie systému, čím vrátite váš operačný systém do stavu, v ktorom bol pred inštaláciou nového ovládača zariadenia. Pozrite „Obnovenie systému“ na strane 52.

 **UPOZORNENIE:** Skôr než spustíte inštaláciu, zálohujte všetky dátové súbory na pevný disk. Pri klasických konfiguráciách pevných diskov je pevný disk ten, ktorý počítač deteguje ako prvý.

Disk opätovnej inštalácie operačného systému používajte len ako poslednú metódu obnovy operačného systému.

Na opätovnú inštaláciu systému Windows potrebujete tieto položky:

- Disk *Operating System*
- Disk *Drivers and Utilities Dell*

 **POZNÁMKA:** Disk *Drivers and Utilities Dell* obsahuje ovládače, ktoré boli nainštalované počas montáže počítača. Disk *Drivers and Utilities Dell* použite na zavedenie všetkých požadovaných ovládačov. V závislosti od regiónu, kde ste si počítač objednali, alebo kde ste o disk žiadali, nemuseli byť disky *Drivers and Utilities* a *Operating System* dodané spolu s počítačom.

## Opätovná inštalácia systému Microsoft Windows

Opätovná inštalácia môže trvať 1 až 2 hodiny. Po opätovnej inštalácii operačného systému musíte tiež nainštalovať ovládače zariadení, antivírusový program a ďalší softvér.

1. Uložte a zatvorte všetky otvorené súbory a ukončíte spustené programy.
2. Vložte disk *Operating System*.
3. Kliknite na **Ukončiť**, ak sa zobrazí hlásenie **Nainštalovať Windows**.
4. Reštartujte počítač.
5. Keď sa zobrazí logo DELL, ihneď stlačte kláves <F12>.

## Obnovenie vášho operačného systému

 **POZNÁMKA:** Ak budete čakať prídlho a zobrazí sa logo operačného systému, vyčkajte až kým nevidíte pracovnú plochu Microsoft® Windows®, potom vypnite počítač a skúste znovu.

 **POZNÁMKA:** Nasledujúce kroky zmenia poradie zavádzania len jednorazovo. Počas nasledujúceho spustenia počítač zavádza systém podľa zariadení, definovaných v programe Nastavenie systému.

6. Keď sa zobrazí zoznam zavádzacích zariadení, zvýraznite **CD/DVD/CD-RW** a stlačte <Enter>.
7. Stlačte ľubovoľný kláves na **zavedenie z disku CD**. Riadťte sa pokynmi na obrazovke a dokončite inštaláciu.

# Pomocník

Ak sa vyskytne problém s počítačom, problém môžete diagnostikovať a odstrániť vykonaním nasledujúcich krokov:

1. Prečítajte si časť „Riešenie problémov“ na strane 36, kde nájdete informácie a postupy týkajúce sa problému, ktorý sa vyskytol na vašom počítači.
2. Ďalšie informácie nájdete v *Technologickej príručke Dell*.
3. Postupy týkajúce sa spustenia nástroja Dell Diagnostics nájdete v časti „Dell Diagnostics“ na strane 47.
4. Vyplňte „Diagnostický kontrolný zoznam“ na strane 66.
5. Ako pomôcku pri inštalácii a odstraňovaní problémov použite rozsiahlu škálu online služieb technickej podpory spoločnosti Dell ([support.dell.com](http://support.dell.com)). Podrobnejší zoznam online služieb technickej podpory Dell nájdete v časti „Online Služby“ na strane 61.
6. Ak predchádzajúce kroky nevyriešili váš problém, pozrite časť „Skôr než zavoláte“ na strane 65.

 **POZNÁMKA:** Zavolajte na oddelenie technickej podpory spoločnosti Dell z telefónu, ktorý sa nachádza v blízkosti počítača, aby vám pracovník oddelenia technickej podpory mohol asistovať pri vykonávaní akýchkoľvek potrebných postupov.

 **POZNÁMKA:** Systém expresného servisného kódu spoločnosti Dell nemusí byť dostupný vo všetkých krajinách.

Po výzve automatizovaného telefónneho systému spoločnosti Dell zadajte expresný servisný kód, pomocou ktorého vás systém presmeruje na príslušný podporný personál. Ak nemáte expresný servisný kód, otvorte priečinok **Príslušenstvo Dell**, dvakrát kliknite na ikonu **Expresný servisný kód** a postupujte podľa pokynov.

 **POZNÁMKA:** Niektoré zo služieb nie sú vždy k dispozícii na všetkých lokalitách mimo kontinentálnych USA. Informácie o ich dostupnosti môžete zistiť telefonátom miestnemu zástupcovi spoločnosti Dell.

## Technická podpora a služba pre zákazníkov

Oddelenie technickej podpory spoločnosti Dell je k dispozícii pre prípadné otázky týkajúce sa hardvéru Dell. Naši pracovníci oddelenia technickej podpory používajú počítačové diagnostické nástroje na poskytovanie rýchlych a správnych odpovedí.

Ak sa chcete obrátiť na oddelenie technickej podpory spoločnosti Dell, prečítajte si časť „Skôr než zavoláte“ na strane 65 a potom si prečítajte kontaktné informácie platné pre váš región, alebo navštívte webovú stránku **support.dell.com**.

## DellConnect

DellConnect™ je jednoduchý online prístupový nástroj, ktorý umožňuje spolupracovníkovi servisu a technickej podpory spoločnosti Dell pristupovať do počítača prostredníctvom širokopásmového pripojenia, diagnostikovať problém a opraviť ho pod vaším dohľadom. Ďalšie informácie nájdete na webovej lokalite **[www.dell.com/DellConnect](http://www.dell.com/DellConnect)**.

## Online služby

Informácie o produktoch a službách spoločnosti Dell nájdete na týchto webových lokalitách:

- **[www.dell.com](http://www.dell.com)**
- **[www.dell.com/ap](http://www.dell.com/ap)** (iba Ázia a Tichomorská oblasť)
- **[www.dell.com/jp](http://www.dell.com/jp)** (iba Japonsko)
- **[www.euro.dell.com](http://www.euro.dell.com)** (iba Európa)
- **[www.dell.com/la](http://www.dell.com/la)** (Latinská Amerika a Karibik)
- **[www.dell.ca](http://www.dell.ca)** (iba Kanada)

Prístup k technickej podpore spoločnosti Dell získate prostredníctvom nasledujúcich webových lokalít a e-mailových adries:

## Webové lokality technickej podpory spoločnosti Dell

- [support.dell.com](http://support.dell.com)
- [support.jp.dell.com](http://support.jp.dell.com) (iba Japonsko)
- [support.euro.dell.com](http://support.euro.dell.com) (iba Európa)
- [supportapj.dell.com](http://supportapj.dell.com) (iba Ázia Pacifická oblasť)

## E-mailové adresy oddelenia technickej podpory spoločnosti Dell:

- [mobile\\_support@us.dell.com](mailto:mobile_support@us.dell.com)
- [support@us.dell.com](mailto:support@us.dell.com)
- [la-techsupport@dell.com](mailto:la-techsupport@dell.com) (iba Latinská Amerika a Karibik)
- [apsupport@dell.com](mailto:apsupport@dell.com) (iba Ázia a Tichomorská oblasť)

## E-mailové adresy na oddelenie marketingu a predaja spoločnosti Dell

- [apmarketing@dell.com](mailto:apmarketing@dell.com) (iba Ázia a Tichomorská oblasť)
- [sales\\_canada@dell.com](mailto:sales_canada@dell.com) (iba Kanada)

## Anonymný protokol prenosu súborov (FTP)

- [ftp.dell.com](ftp://ftp.dell.com)

Prihláste sa ako používateľ: `anonymous` a ako heslo použijete svoju e-mailovú adresu.



## Automatizovaná služba stavu objednávky

Ak chcete skontrolovať stav objednaných produktov od spoločnosti Dell, navštívte webovú lokalitu **support.dell.com**, alebo zavolajte na automatizovanú službu stavu objednávok. Nahrávka si od vás vypýta informácie potrebné na lokalizovanie vašej objednávky a podanie hlásenia. Telefónne číslo pre váš región nájdete v časti „Kontaktovanie spoločnosti Dell“ na strane 66.

Ak máte problém s objednávkou (napr. chýbajúce diely, nesprávne diely alebo nesprávna fakturácia), obráťte sa na oddelenie zákazníckych služieb spoločnosti Dell. Skôr než zavoláte, pripravte si faktúru alebo dodací list. Telefónne číslo pre váš región nájdete v časti „Kontaktovanie spoločnosti Dell“ na strane 66.

## Informácie o produkte

Ak potrebujete informácie o ďalších produktoch od spoločnosti Dell alebo chcete zadať objednávku, navštívte webovú lokalitu spoločnosti Dell na adrese **www.dell.com**. Ak chcete získať informácie o telefónnom čísle platnom pre váš región alebo hovoriť priamo s pracovníkom predaja, prečítajte si časť „Kontaktovanie spoločnosti Dell“ na strane 66.

## Vrátenie položiek na záručnú opravu alebo vrátenie peňazí

Pripravte všetky položky, ktoré chcete vrátiť (či už na opravu alebo vrátenie peňazí):

 **POZNÁMKA:** Pred vrátením výrobku spoločnosti Dell si zálohujte všetky dáta na pevný disk a na akékoľvek iné ukladacie zariadenie vo výrobku. Odstráňte všetky dôverné, vlastnícke a osobné údaje, ako aj vyberateľné médiá, ako napr. disky CD a PC karty. Spoločnosť Dell nie je zodpovedná za akékoľvek vaše dôverné, vlastnícke alebo osobné údaje; stratu alebo poškodenie údajov; alebo stratu a poškodenie vyberateľných médií, ktoré sa môžu pri vracaní výrobku v ňom nachádzať.

1. Zateľonujte do spoločnosti Dell, kde vám poskytnú autorizačné číslo vrátenia materiálu, ktoré čitateľne napíšete na vonkajšiu časť škatule.
-  **POZNÁMKA:** Telefónne číslo pre váš región nájdete v časti „Kontaktovanie spoločnosti Dell“ na strane 66.
2. Priložte kópiu faktúry a list s uvedením dôvodu, pre ktorý vraciate tovar.
3. Priložte kópiu diagnostického kontrolného zoznamu (pozri „Diagnostický kontrolný zoznam“ na strane 66) s vyznačením testov, ktoré ste vykonali a chybovými hláseniami vykazovanými aplikáciou Dell Diagnostics (pozri „Dell Diagnostics“ na strane 47).
4. Ak vraciate tovar výmenou za peniaze, priložte všetko príslušenstvo patriace k vracanému tovaru (napájacie káble, softvér, príručky ap.).

5. Vybavenie, ktoré idete vrátiť, zabaľte do originálnych (alebo ekvivalentných) baliacich materiálov.

 **POZNÁMKA:** Prepravné platí odosielateľ. Odosielateľ je taktiež zodpovedný za poistenie vracanáho produktu a súčasne znáša riziko jeho straty počas odoslania do spoločnosti Dell. Zásielky na dobierku sa nepovoľujú.

 **POZNÁMKA:** Vrátené zásielky, ktoré nespĺňajú vyššie uvedené požiadavky, budú z prijímacieho miesta spoločnosti Dell vrátené odosielateľovi.

## Skôr než zavoláte

 **POZNÁMKA:** Keď budete telefonovať, pripravte si Expresný servisný kód. Tento kód pomôže automatizovanému systému spoločnosti Dell efektívne presmerovať váš hovor. Systém vás taktiež môže požiadať o servisný štítok (spravidla sa nachádza na zadnej strane počítača).

Nezabudnite vyplniť nasledovný diagnostický kontrolný zoznam. Skôr než zavoláte do spoločnosti Dell, podľa možnosti zapnite počítač a volajte z telefónu v blízkosti počítača. Možno budete vyzvaní, aby ste pomocou klávesnice zadali určité príkazy, zaslali podrobné informácie počas činností, alebo aby ste sa pokúsili vykonať niektoré kroky odstraňovania problémov priamo na počítači. Majte pripravenú dokumentáciu k počítaču.

### Diagnostický kontrolný zoznam

- Meno:
- Dátum:
- Adresa:
- Telefónne číslo:
- Servisný štítok (čiarový kód na zadnej strane počítača):
- Expresný servisný kód:
- Autorizačné číslo vrátenia materiálu (ak bolo poskytnuté technikom spoločnosti Dell):
- Operačný systém a verzia:
- Zariadenia:
- Rozširujúce karty:
- Ste pripojení na sieť? Áno/Nie
- Sieť, verzia a sieťový adaptér:
- Programy a verzie:

Prečítajte si dokumentáciu k operačnému systému, kde nájdete informácie o obsahu spúšťacích súborov počítača. Ak je počítač pripojený k tlačiarne, každý súbor vytlačte. V opačnom prípade si pred zatelefonovaním do spoločnosti Dell zaznamenajte obsah každého súboru.

- Chybové hlásenie, zvukový signál alebo diagnostický kód:
- Popis problémov a vykonané kroky pri odstraňovaní problémov:

## Kontaktovanie spoločnosti Dell

Telefónne číslo platné pre zákazníkov v USA je 800-WWW-DELL (800-999-3355).

 **POZNÁMKA:** Ak nemáte aktívne pripojenie na internet, kontaktné informácie nájdete vo faktúre, dodacom liste, účtenke alebo v produktovom katalógu spoločnosti Dell.

Spoločnosť Dell ponúka niekoľko možností podpory a servisu online a telefonicky. Dostupnosť sa však líši v závislosti od danej krajiny a produktu a niektoré služby nemusia byť vo vašej oblasti dostupné.

Kontaktovanie spoločnosti Dell (predaj, technická podpora alebo služby pre zákazníkov):

1. Navštívte webovú lokalitu **support.dell.com**.
2. Overte svoju krajinu alebo región v rozbaľovacom zozname **Výber krajiny/regiónu** v spodnej časti stránky.
3. Kliknite na položku **Kontaktujte nás** na ľavej strane stránky.
4. V závislosti od konkrétnej potreby vyberte prepojenie na vhodnú službu alebo technickú podporu.
5. Vyberte vhodný spôsob kontaktovania spoločnosti Dell.

# Hľadanie ďalších informácií a zdrojov

## Ak potrebujete:

preinštalovať operačný systém

spustiť diagnostický program počítača, znovu nainštalovať systémový softvér stolného počítača alebo aktualizovať ovládače na počítači a súbory Readme

zistiť viac o operačnom systéme, údržbe periférnych zariadení, RAID, Internete, Bluetooth®, sieti a e-mailoch

nájsť informácie ohľadom bezpečnosti a overených postupov pre váš počítač  
pozrieť záručné informácie, zmluvné podmienky (iba USA), bezpečnostné pokyny, regulačné informácie, ergonomické informácie a licenčnú zmluvu s koncovým používateľom

## Pozrite:

disk Operating System

Disk *Drivers and Utilities*



**POZNÁMKA:** Aktualizácie ovládačov a dokumentácie nájdete na webovej lokalite technickej podpory spoločnosti Dell™ [support.dell.com](http://support.dell.com).

*Technologická príručka spoločnosti Dell inštalovaná na vašom pevnom disku*

dokumenty týkajúce sa bezpečnosti a zákonných požiadaviek dodané s vašim počítačom a tiež pozrite stránku uvádzajúcu zákonné požiadavky na adrese [www.dell.com/regulatory\\_compliance](http://www.dell.com/regulatory_compliance)

### Ak potrebujete:

---

nájsť servisný štítok/expresný servisný kód — ak potrebujete servisný štítok na identifikovanie svojho počítača na **support.dell.com** alebo na kontaktovanie technickej podpory

---

nájsť ovládače a súbory na prevzatie dostať sa k technickej podpore a pomoci týkajúcej sa produktu

skontrolovať stav vašej objednávky ohľadom nových nákupov

nájsť riešenia a odpovede na bežné otázky vyhľadať informácie týkajúce sa najnovších aktualít o technických zmenách pre váš počítač alebo pokročilý technicko-referenčný materiál pre technikov alebo skúsených používateľov

---

### Pozrite:

zadná časť vášho počítača

webová lokalita technickej podpory spoločnosti Dell™ **support.dell.com**

# Základné technické údaje

## Model systému

---

Inspiron One 19

Táto časť ponúka informácie, ktoré by ste mohli potrebovať pri nastavovaní, aktualizovaní ovládačov a inovovaní počítača. Podrobnosti o technických údajoch nájdete v *Servisnej príručke* na webovej lokalite technickej podpory Dell na adrese **support.dell.com**.

 **POZNÁMKA:** Ponuka sa môže líšiť podľa oblasti. Ďalšie informácie týkajúce sa konfigurácie počítača získate kliknutím na položku **Štart** → **Pomoc a technická podpora** a potom vyberte možnosť na zobrazenie informácií o počítači.

## Procesor

---

Intel® Celeron®

Intel Celeron Dual-Core

Intel Pentium® Dual-Core

Intel Core™2 Duo

Intel Core2 Quad

## Jednotky a zariadenia

---

Jednotky	Jeden vnútorný 3,5-palcový pevný disk, jedna optická jednotka s podávačom
Bezdrôtová (voliteľné)	LAN 802.11 b/g
Kamera	1,3 megapixelov



**Jednotky a zariadenia**

Dostupné zariadenia	Sériový pevný disk ATA, DVD-ROM (voliteľné), DVD+/-RW (voliteľné), mikrofónne pole, a čítačka pamäťových kariet 8 v 1
---------------------	---

**Pamäť**

Typ	Dvojkanálový 800 MHz DDR2
Minimálne	1 GB
Maximálne	4 GB

**Informácie o počítači**

Systémová čipová súprava	Intel G41+ICH7
--------------------------	----------------

**Externé konektory**

Sieťový adaptér	Konektor RJ45
USB 2.0	Tri konektory na bočnom paneli a tri konektory na zadnom paneli
Audio	Dva konektory na bočnom paneli pre mikrofón/zvukový vstup a slúchadlá/zvukový výstup; Jeden konektor na zadnom paneli pre zvukový výstup
IEEE 1394a	Jeden 4-kolíkový sériový konektor na bočnom paneli

## Základné technické údaje

<b>Video</b>	
Typ	Intel X4500
<b>Audio</b>	
Typ	Integrované reproduktory
<b>Displej</b>	
Typ (s aktívnou maticou TFT)	18,5 palca, 16:9, WXGA
Maximálne rozlíšenie	1 366 x 768
<b>Napájanie</b>	
Príkonnosť	130 W
Napätie	100 – 240 VAC
Záložná batéria	3–V CR2032 lítiová gombíková

<b>Fyzické vlastnosti</b>	
Výška	386,39 mm (15,21 palca)
Šírka	477,39 mm (18,79 palca)
Hĺbka	103,98 mm (4,09 palca)
Hmotnosť (približná)	7,3 kg (16,1 lb)
<b>Prostredie počítača</b>	
<i>Teplota:</i>	
Prevádzka	10°C až 35°C (50°F až 95°F)
Skladovanie	–40°C až 65°C (–40°F až 149°F)
Relatívna vlhkosť	10 % až 90 % (nekondenzujúca)

**Prostredie počítača***Maximálne vibrácie:*

Prevádzka	0.26 GRMS náhodne na 2 min. vo všetkých prevádzkových smeroch
Skladovanie	2.2 GRMS náhodne na 15 min.

*Maximálny náraz:*

Prevádzka	Polovičný sínusový impulz: 40G pre 2 ms so zmenou v rýchlosti 20 pal./s (51 cm/s)
Skladovanie	Polovičný sínusový impulz: 40G pre 22 ms so zmenou v rýchlosti 240 pal./s (609 cm/s)

**Prostredie počítača***Nadmorská výška:*

Prevádzka	-15,2 až 3 048 m (-50 až 10 000 stôp)
Skladovanie	-15,2 až 10 668 m (-50 až 35 000 stôp)
Úroveň uzavretia pri leteckej preprave	G2 alebo nižšia, ako je definované v norme ISA-S71.04-1985

# Príloha

## Oznámenie o výrobku Macrovision

Tento produkt obsahuje technológiu pre ochranu autorských práv chránenú metódami patentovanými v USA a ďalšími právami na ochranu duševného vlastníctva vo vlastníctve spoločnosti Macrovision Corporation a ďalších vlastníkov práva. Použitie tejto technológie na ochranu autorských práv musí byť schválené spoločnosťou Macrovision Corporation a je vyhradené len pre domáce alebo iné obmedzené použitie pri zobrazovaní, ak nebolo spoločnosťou Macrovision povolené ináč. Reverzné inžinierstvo a rozmontovanie sú zakázané.

# Register

## A

audio **72**

## B

bezdrôtové sieťové pripojenie **37**

## C

Centrum technickej podpory Dell **43**

## Č

čipová súprava **71**

čítačka kariet Memory Stick **19**

čítačka kariet xD-Picture **19**

čítačka multimediálnych kariet **19**

## D

DellConnect **61**

Dell Diagnostics **47**

Dell Factory Image Restore **52**

Diagnostický kontrolný zoznam **65**

disková jednotka

podporované jednotky diskov **23**

disky

používanie **23**

disky CD, prehrávanie a vytváranie **31**

disky DVD, prehrávanie a vytváranie **31**

doprava produktov

za účelom vrátenia alebo opravy **64**

## Register

### E

e-mailové adresy

technická podpora **62**

e-mailové adresy technickej podpory **62**

energia

úspora **32**

### F

funkcie softvéru **31**

### H

hľadanie ďalších informácií **68**

### I

informácie o počítači **71**

internetové pripojenie **13**

ISP

poskytovateľ internetových služieb **13**

### J

jednotky a zariadenia **70**

### K

Konektory na prednej strane **16**

Kontaktovanie spoločnosti Dell online **67**

kontrolka aktivity pevného disku **17**

### M

MMC **19**

možnosti počítača **31**

### N

nastavenie, skôr než začnete **5**

### O

Obnovenie systému **52**

obnovenie výrobného obrazu **54**

ovládače a súbory na prevzatie **69**

**P**

pamäť

    minimálna a maximálna **71**

počítač

    hmotnosti a rozmery **72**počítač, nastavenie **5**podpora pamäte **71**

pomocník

    pomoc a technická podpora **59**porty a konektory **71**preinštalovanie systému Windows **52**prihlásenie sa na FTP, anonymné **62**

pripojenie

    voliteľný sieťový kábel **8**

prispôsobenie

    vaša pracovná plocha **31**    vaše nastavenia energie **32**

problémy hardvéru

    diagnostika **46**

problémy pamäte

    riešenie **40**problémy, riešenie **36**problémy s napájaním, riešenie **38**problémy softvéru **40**procesor **70**

produkty

    informácie a nákup **63**prostredie počítača **72**prúdenie vzduchu, prípustné **5****R**riešenie problémov **36**rozširujúca zbernica **72**

rýchlosť siete

    testovanie **37**

## Register

### S

sieťové pripojenie

oprava **37**

slúchadlá

predný konektor **20**

Sprievodca pri riešení problémov s  
hardvérom **46**

stránky technickej podpory

celosvetové **61**

Systémové hlásenia **44**

### T

technické parametre napájania **72**

technické údaje **70**

technické údaje–fyzické vlastnosti **72**

telefonovanie do spoločnosti Dell **65**

### U

úspora energie **32**

**78**

### V

ventilácia, zaistenie **5**

vrátenie tovaru v rámci záruky **64**

### W

webová lokalita technickej podpory  
spoločnosti Dell **69**

Windows, preinštalovanie **52**

Windows Vista® **12**

preinštalovanie **57**

sprievodca Program Compatibility  
(kompatibilita programu) **41**

### Z

zákaznícke služby **60**

zálohy

vytváranie **34**

zdroje, hľadanie ďalších **68**





Vytlačené v Írsku

[www.dell.com](http://www.dell.com) | [support.dell.com](http://support.dell.com)



OK5FXMA00